

# Ecotwin

La VMC double-flux ultra compact, jusqu'à 65% d'efficacité



LE PRODUIT

- Tout type d'habitation, du T2 au T7 équipé d'1 cuisine et jusqu'à 6 sanitaires
- Spécial rénovation, idéal en remplacement
- Economie d'énergie : récupération des calories par échangeur, rendement jusqu'à 65%
- By-pass manuel intégré sur échangeur
- Très bonne qualité d'air, maîtrise des débits d'air extrait et insufflé
- Meilleur confort acoustique et thermique
- Performance et mise en œuvre très simple grâce à l'échangeur à plaques d'aluminium et l'intégration du plénum de soufflage
- S'installe à l'horizontal, principalement en combles ou local technique
- 1 produit pour 2 installations possibles : plénum de soufflage intégré ou déporté

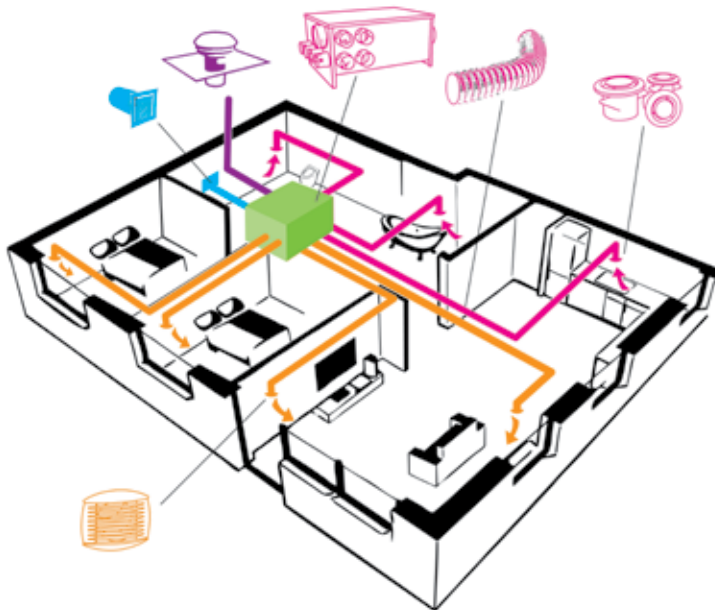

## DIMENSIONS en mm

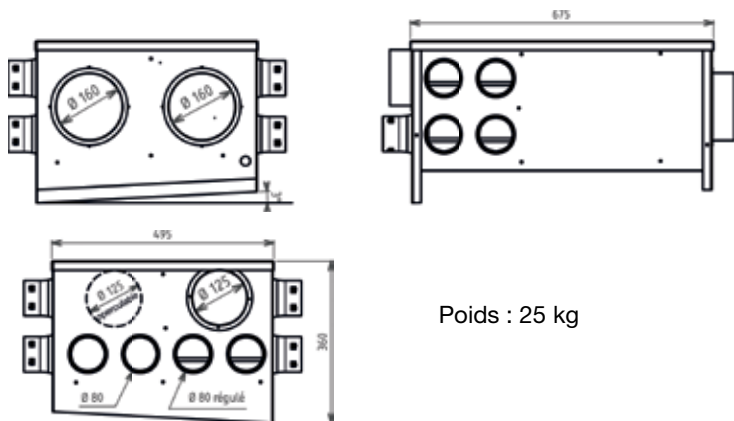

Poids : 25 kg

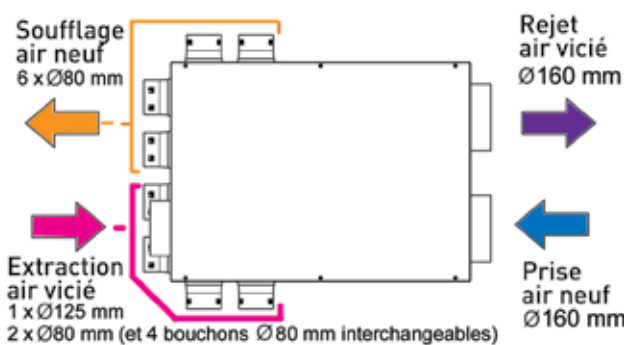

## CARACTÉRISTIQUES ÉLECTRIQUES

Alimentation	230 V - 1Ph - 50 Hz	
Fonctionnement	petite vitesse	grande vitesse
Condensateurs (µF)	2	4
Puissance absorbée (W)	2 x 29	2 x 73
Intensité absorbée (A)	2 x 0,25	2 x 0,31
Isolation	classe B	

## GAMME - RÉFÉRENCES & PRIX (€ HT)

		R 11.2
<b>Groupe seul ECOTWIN</b> (fourni avec un inter 2 vitesses)	551737	1 008,12
<b>Kit ECOTWIN T5, 1 cuisine, 2 sanitaires, 6 soufflages :</b> 1 inter 2 vitesses, 1 bouche cuisine Ø 125, 2 bouches sanitaires Ø 80, 6 bouches insufflation Ø 80	551738	1 085,25