

FR

VENTILATEURS AXIAUX  
MODE D'EMPLOI



Modèle SILENCE

**NATHER**



**ATTENTION**

**Respecter les exigences du présent manuel d'utilisateur pour assurer le fonctionnement du ventilateur à long terme et sans à coup.**

Toutes les opérations liées au raccordement, à l'entretien et à la réparation du produit doivent être effectuées hors service.

**L'entretien et le montage ne doivent être effectués que par les spécialistes ayant le droit de travailler avec les installations électriques jusqu'à 1000 V après avoir lu la présente notice.**

Le réseau monophasé auquel est raccordé l'appareil doit être conforme aux normes en vigueur.

Le câblage fixe doit être équipé par le disjoncteur.

Il est nécessaire d'effectuer la connexion à travers le disjoncteur QF encastré dans le câblage fixe. Le jeu entre les contacts du disjoncteur sur tous les pôles doit être 3 mm minimum.

Avant l'installation il faut s'assurer que la turbine, le boîtier, la grille ne sont pas endommagés ainsi qu'il n'y a pas d'objets étrangers dans la partie d'écoulement du boîtier qui peuvent endommager les ailes de la roue.

La conception des ventilateurs est améliorée et mise à jour en permanence; en conséquence, certains modèles peuvent différer des descriptions figurant dans ce manuel.

**Respecter les exigences du présent manuel d'utilisateur pour assurer le fonctionnement du ventilateur à long terme et sans à coup.**



**ATTENTION**

Lors du montage du ventilateur ne pas laisser serrer le boîtier!

La déformation du boîtier peut entraîner le coincement de l'aubage rotatif et le bruit élevé.

Il est interdit d'utiliser le produit à d'autres fins et de le faire subir à des modifications ou à des mises à point.

Il faut prendre les mesures nécessaires pour ne pas laisser passer la fumée, les oxydes carboniques et d'autres produits de combustion dans le local à travers les conduits d'évacuation ouverts ou d'autres pare-feu ainsi que d'exclure les flux inversés des fumées des dispositifs à gaz ou à flamme ouverte.

L'air acheminé ne doit pas contenir de la poussière et d'autres impuretés solides ainsi que de substances adhésives ou de matériaux à fibres.



## ATTENTION

**Respecter les exigences du présent manuel d'utilisateur pour assurer le fonctionnement du ventilateur à long terme et sans à coup.**

Ne pas utiliser l'appareil dans le milieu contenant les substances ou les vapeurs inflammables, par exemple, l'alcool, l'essence, les insecticides etc.

Ne pas fermer ou boucher les trous d'évacuation et d'aspiration de l'appareil pour ne pas empêcher le passage optimal de l'air.

Ne pas s'asseoir sur l'appareil et ne pas poser des objets dessus.

Le schéma du régulateur de temps se trouve sous tension de réseau.

Couper l'alimentation avant de régler.

Le lot de livraison du ventilateur comprend un tournevis en plastique élaboré spécialement pour le réglage des paramètres du ventilateur.

Utiliser le tournevis en plastique pour modifier le temps de retard de l'arrêt.

**Respecter les exigences du présent manuel d'utilisateur pour assurer le fonctionnement du ventilateur à long terme et sans à coup.**



**ATTENTION**

Le produit peut être utilisé par les enfants de 8 ans et plus âgés ainsi que les personnes handicapées, les personnes ayant des capacités sensorielles limitées, les personnes handicapées mentales ou ayant une manque d'expérience et de connaissances, à condition que ce faisant ils se trouvent sous le contrôle ou ont été formé à l'utilisation sécuritaire de ce produit et se rendent compte des risques éventuels.

Il est interdit aux enfants de jouer avec le produit.

Il est interdit aux enfants d'effectuer le nettoyage et l'entretien du ventilateur sans un contrôle adéquat des adultes.



***A l'expiration du délai de service l'appareil doit être détruit comme prévu.***

***Ne pas détruire l'appareil avec des ordures ménagères non triés.***



**Installer le produit après avoir consulté le présent mode d'emploi.**  
**L'observation des exigences de ce mode d'emploi assure l'usage sûr et prolongé du produit pendant toute la durée de service.**  
**Garder ce mode d'emploi pendant toute la durée de service du produit, car il contient toutes les exigences obligatoires concernant sa maintenance.**

## KIT DE LIVRAISON

1. Le ventilateur - 1 pièce
2. Clous à vis et chevilles - 4 pièces
3. Tournevis en plastique - 1 pièce (seulement pour les modèles avec une minuterie)
4. Le manuel d'utilisateur
5. La caisse d'emballage

## CARACTERISTIQUES GENERALES

Le produit est un ventilateur axial destiné à la ventilation par extraction et utilisé dans les petits et moyens locaux à usage domestique.

Le ventilateur est conçu pour les conduits de diamètre de 100, 125 et 150 mm.

Les ventilateurs de diamètre 100 et 125 mm sont munis du moteur à une seule vitesse, le ventilateur de diamètre 150 mm - du moteur à deux vitesses.

150 SILENCE EXTRA - le ventilateur est muni du moteur à puissance élevée.

Le ventilateur est muni du clapet inverseur, qui empêche le retour d'air avec le ventilateur arrêté.

### Descriptif des options du ventilateur:



**V** - On met en marche et on arrête le ventilateur à l'aide de l'interrupteur à tirage.



**T** - *Pour les modèles 100 et 125*

Après l'arrêt de l'interrupteur, par exemple, de l'interrupteur de l'éclairage, le ventilateur continue à fonctionner lors du temps fixé par la minuterie du retard de l'arrêt, de 2 à 30 minutes.

*Pour le modèle 150*

Après la mise en marche de l'interrupteur extérieur, par exemple, de l'interrupteur de l'éclairage, le ventilateur se met en marche ou se commute à la vitesse maximale dans une période de temps fixée par la minuterie du retard de la mise en marche, de 0 à 2 minutes. Après l'arrêt de l'interrupteur le ventilateur continue à fonctionner lors du temps fixé par la minuterie du retard de l'arrêt, de 2 à 30 minutes.

**T1** - *Uniquement pour les modèles 100 et 125*

Après la mise en marche de l'interrupteur, par exemple, de l'interrupteur de l'éclairage, le ventilateur se met en marche dans une période de temps fixée par la minuterie du retard de la mise en marche, de 0 à 2 minutes. Après l'arrêt de l'interrupteur le ventilateur continue à fonctionner lors du temps fixé par la minuterie du retard de l'arrêt, de 2 à 30 minutes.



**TH** - *Pour les modèles 100 et 125*

Le ventilateur se met en marche en cas d'augmentation du niveau fixe de l'humidité dans le local, de 60 à 90%.

Après le baisssement du niveau de l'humidité jusqu'à la valeur fixe le ventilateur continue à fonctionner lors du temps fixé par la minuterie du retard de l'arrêt, de 2 à 30 minutes.

On peut mettre en marche le ventilateur en mode manuel, par exemple, à l'aide de l'interrupteur de l'éclairage.

Après l'arrêt de l'interrupteur le ventilateur continue à fonctionner lors du temps fixé par la minuterie du retard de l'arrêt, de 2 à 30 minutes.

### *Pour le modèle 150*

En cas de l'augmentation du niveau fixe de l'humidité dans le local, de 60 à 90%, le ventilateur se met en marche ou se commut à la vitesse maximale dans une période de temps fixée par la minuterie du retard de la mise en marche, de 0 à 2 minutes. Après le baisseement du niveau de l'humidité le ventilateur continue à fonctionner lors du temps fixé par la minuterie du retard de l'arrêt, de 2 à 30 minutes.

On peut mettre en marche ou commuter le ventilateur à la vitesse maximale en mode manuel à l'aide de l'interrupteur de l'éclairage. Le ventilateur se met en marche dans une période du temps fixée par la minuterie du retard de la mise en marche, de 0 à 2 minutes. Après l'arrêt de l'interrupteur le ventilateur continue à fonctionner lors du temps fixé par la minuterie du retard de l'arrêt, de 2 à 30 minutes.



### **TP - Pour les modèles 100 et 125**

En cas du déclenchement du capteur de déplacement le ventilateur se met en marche. Le capteur de déplacement a une zone d'action de 1 à 4 mètres et l'angle de vision 100°. Après l'arrêt d'enregistrement du mouvement le ventilateur continue à fonctionner lors du temps fixé par la minuterie du retard de l'arrêt, de 2 à 30 minutes.

### *Pour le modèle 150*

En cas du déclenchement du capteur de déplacement le ventilateur se met en marche ou se commut à la vitesse maximale dans une période du temps fixée par la minuterie du retard de la mise en marche, de 0 à 2 minutes.

Le capteur de déplacement a une zone d'action de 1 à 4 mètres et l'angle de vision 100°. Après l'arrêt d'enregistrement du mouvement le ventilateur continue à fonctionner lors du temps fixé par la minuterie du retard de l'arrêt, de 2 à 30 minutes.



### **12 - Uniquement pour les modèles 100 et 125**

Le ventilateur pour la connexion au réseau électrique avec la tension d'alimentation réduite 12 V/50 Hz. Combinaisons possibles des options: VT, VTH, V 12.

## **RÈGLES D'USAGE**

Le ventilateur est destiné à la connexion au réseau monophasé du courant alternatif:

220...240 V / 50 Hz ou 220...240 V / 60 Hz (en fonction du modèle, réf. l'information sur l'étiquette sur le corps du ventilateur) - pour 100/125 SILENCE . 220...240 V / 50/60 Hz - pour 150 SILENCE / SILENCE EXTRA.

Le modèle SILENCE 12 est destiné à être connecté au réseau électrique 12 V et la fréquence 50 Hz directement ou au réseau 220...240 V et la fréquence 50 Hz à travers le dévolteur, par exemple, TRF 220/12-25 (n'est pas compris dans le lot de livraison et est à acheter à part).

Le ventilateur est destiné à l'exploitation à température de l'air dans les limite de +1 °C à +45 °C.

Niveau de protection du matériel contre la pénétration des corps solides et liquides IP 45.

Le ventilateur n'a pas besoin d'être mis à la terre.

## MONTAGE

Le ventilateur est conçu pour l'installation verticale ou horizontale et le raccordement au puit ventilation ou au conduit d'air circulaire d'un diamètre correspondant (Figure. 2).

Attention! Lors du montage vertical du ventilateur à prévoir la protection contre la pénétration des précipitations et du condensat dans le ventilateur (Fig. 2). L'installation du ventilateur avec le rejet d'air direct en haut n'est pas admise (Fig. 3).

La procédure du montage de ventilateur est illustrée sur les Fig. 4-12.

Les schémas de raccordement au réseau électrique sont illustrées sur la Fig. 13-16, 18-20, 23-29.

### Attention! Uniquement pour les SILENCE 150 Et SILENCE 150 V.

Il est interdit d'effectuer l'alimentation de deux bornes 1 et 2 (Fig. 21) en même temps ! Cela entrainera la mise hors service du ventilateur. Le choix du mode de fonctionnement du ventilateur **SILENCE 150 T, TH, VT, VTH, TP** est présenté sur la Fig. 22.

L'indication du fonctionnement du ventilateur **SILENCE 150 T, TH, VT, VTH, TP** est présentée sur la Fig. 31.

Le réglage du temps du régulateur de temps de retard de la mise en marche et de l'arrêt, ainsi que le réglage du seuil du niveau d'humidité sont présentés sur les Fig. 17, 30.

### Attention! Uniquement pour les SILENCE 150 T, TH, VT, VTH, TP.

Si la minuterie du retard de la mise en marche a été activée par l'interrupteur extérieur, l'interrupteur de l'éclairage, le capteur du déplacement, le capteur de l'humidité et lors du temps du compte de la minuterie du retard de la mise en marche on a annulé les actions, c'est-à-dire l'arrêt de l'interrupteur extérieur, l'arrêt du mouvement, le baissement du niveau de l'humidité hors les limites de la valeur fixe, le ventilateur restera en mode précédent.

## MODALITÉS DE MAINTENANCE

La maintenance doit être effectuée au moins une fois tous les six mois.

Pour démonter le couvercle facial, le soulever avec précaution par le tournevis plat à côté des loquets (fig. 33).

Nettoyer avec un chiffon doux et un pinceau trempé dans une solution de détergent (Figures 32-37).

ATTENTION! Éviter tout contact avec des liquides avec les composants électriques.

Essuyer la surface du ventilateur à sec après le nettoyage.

## TRANSPORT ET STOCKAGE

Le produit peut être transporté dans l'emballage original par n'importe quel moyen de transport.

Le stockage de produit est dans l'emballage original dans une plage de température ambiante de +5 °C à +40 °C avec une humidité relative de 80%.

Le local de stockage doit être libre de poussière, vapeurs, acides et alcalis provoquant la corrosion.



## GARANTIES

Nous déclarons que le produit suivant est conforme aux exigences essentielles de la directive 2004/108/CE, 89/336/EEC du Conseil Electromagnétique, 2006/95/CE, 73/23/CEE de la Directive de Basse Tension et de la Directive Marquage CE 93 / 68/CEE sur le rapprochement des législations des Etats membres vers la compatibilité électromagnétique.

Ce certificat est délivré après un contrôle des échantillons du produit visé ci-dessus.

Evaluation de la conformité du produit aux exigences relatives à la compatibilité électromagnétique a été fondée sur les normes suivantes. Le producteur fixe la période de garantie d'utilisation du ventilateur de 60 mois à partir de la date de vente à travers le réseau de vente, à condition de l'exécution des règles de transport, de stockage, du montage et d'utilisation du ventilateur par l'utilisateur. Dans le cas de fonctionnement anormal du ventilateur à cause du producteur pendant la période de garantie du ventilateur, l'utilisateur a le droit à l'élimination gratuite des défauts de ventilateur par la voie de la réparation sous garantie effectuée par le producteur. La réparation sous garantie consiste en exécution des travaux liés à l'élimination des défauts du ventilateur pour assurer la possibilité de l'utilisation envisagée de ce ventilateur lors de la période de garantie de son utilisation. L'élimination des défauts se fait par la voie de remplacement ou la réparation des composants du ventilateur ou d'un composant séparé de ce ventilateur. La réparation sous garantie ne comprend pas:

l'entretien périodique;

le montage/démontage du ventilateur;

le réglage du ventilateur.

Pour effectuer la réparation sous garantie l'utilisateur doit présenter le ventilateur, le manuel d'utilisateur avec la note sur la date de vente et la pièce comptable qui certifie le fait d'achat.

Le modèle du ventilateur doit correspondre au modèle mentionné dans le manuel d'utilisateur.

S'adresser au vendeur pour les questions de service de garantie, réparation sous garantie, et remplacement.

### **La garantie du producteur ne couvre pas les cas suivants:**

la non présentation par l'utilisateur du ventilateur complet mentionné dans le manuel d'utilisateur, y compris des composants du ventilateur démontés par l'utilisateur;

la non-conformité du modèle, de la marque aux données mentionnées sur l'emballage du ventilateur et dans le manuel d'utilisateur;

l'entretien inopportun du ventilateur par l'utilisateur;

l'existence des dommages extérieures du boîtier (les modifications extérieures nécessaires pour le démontage du ventilateurs ne sont pas reconnues comme endommagements) et des sous-ensembles intérieurs du ventilateur ;

les changements de la conception du ventilateur ou la mise en œuvre des améliorations du ventilateur;

le remplacement et l'utilisation des sous-ensembles, des pièces et des composants du ventilateur, qui ne sont pas prévus par le producteur;

l'utilisation inappropriée du ventilateur;

la violation des règles du montage de ventilateur par l'utilisateur;

la violation des règles d'utilisation du ventilateur, des précautions mentionnées dans le manuel d'utilisateur (y compris des précautions mentionnées dans le texte du manuel d'utilisateur ainsi que des précautions mentionnées sur les images

graphiques, figures, tableaux du manuel d'utilisateur, par exemple, «ne pas utiliser dans cette zone» ou autre);

la connexion du ventilateur dans le réseau électrique avec la tension supérieure que celle mentionnée dans le manuel

d'utilisateur;

la mise du ventilateur hors service suite aux sauts de tension dans le réseau électrique par l'utilisateur;

l'exécution de la réparation du ventilateur par l'utilisateur lui-même;

l'exécution de la réparation du ventilateur par les personnes qui ne sont pas autorisées par le producteur;

l'expiration de la période de garantie d'utilisation du ventilateur;

la violation des règles de transport du ventilateur instaurées par l'utilisateur;

la violation des règles de stockage du ventilateur instaurées par l'utilisateur;

l'exécution des actes illicites par les tiers par rapport au ventilateur;

la mise du ventilateur hors service suite à l'apparition des forces-majeures (incendie, inondation, tremblement de terre, guerres, actions militaires, blocus, etc.);

l'absence des plombs, si leur présence est prévue par le manuel d'utilisateur;

la non présentation du manuel d'utilisateur avec la note sur la date de vente;

l'absence du bon de garantie;

l'absence de la pièce comptable, qui certifie le fait d'achat du ventilateur.

**RESPECTER LES EXIGENCES DU PRESENT MANUEL D'UTILISATEUR POUR ASSURER LE FONCTIONNEMENT DU VENTILATEUR A LONG TERME ET SANS A COUP. LES RECLAMATIONS DE L'UTILISATEUR SONT ETUDIÉES APRES LA PRESENTATION PAR L'UTILISATEUR DU VENTILATEUR, DE LA PIECE DE COMPTABILITE ET DU MANUEL**

**D'UTILISATEUR AVEC LA NOTE SUR LA DATE DE VENTE.**

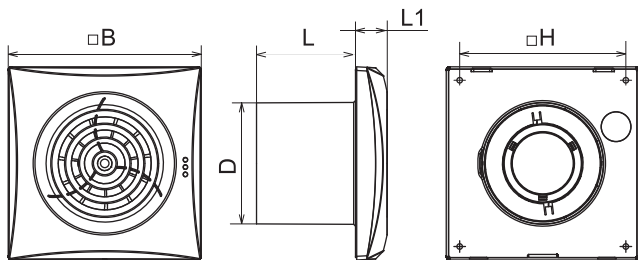

|        | SILENCE 100 | SILENCE 125 | SILENCE 150 |
|--------|-------------|-------------|-------------|
| D, mm  | 99          | 124         | 148         |
| B, mm  | 158         | 182         | 214         |
| H, mm  | 136         | 158         | 190         |
| L, mm  | 81          | 91          | 111         |
| L1, mm | 26          | 27          | 32          |

1

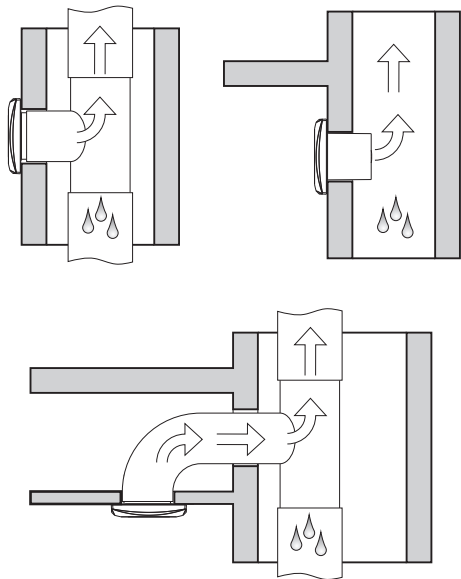

2

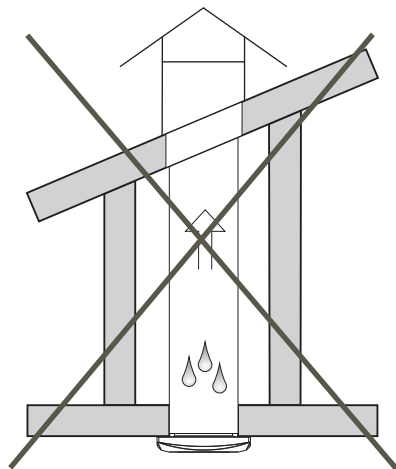

3

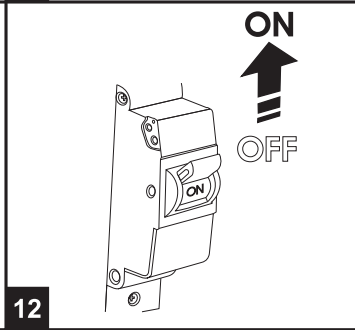
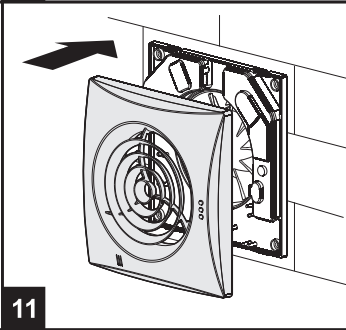
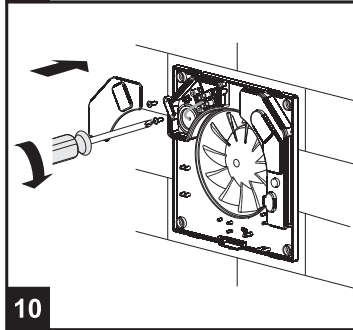
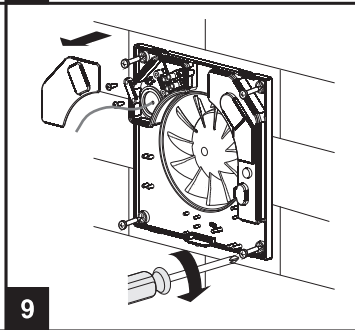
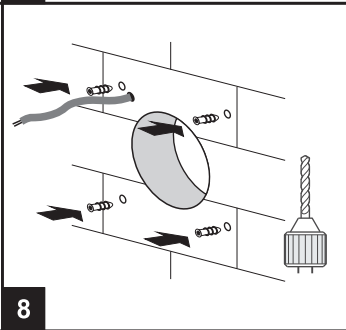
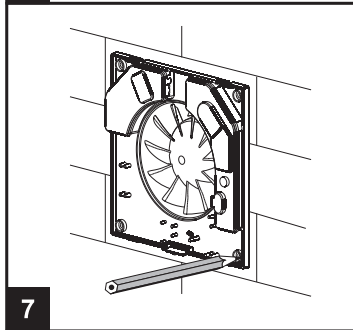
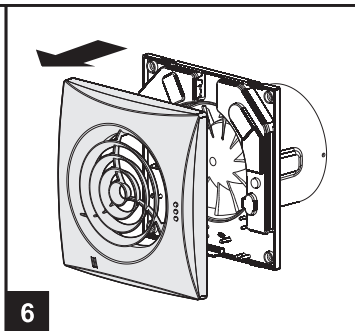
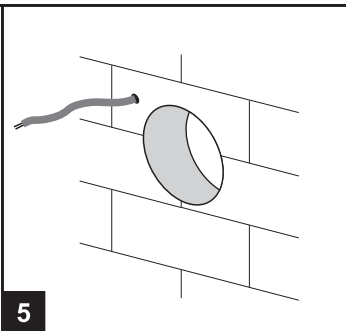
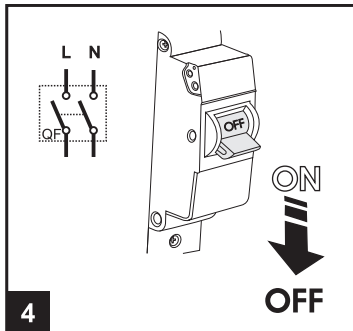

SILENCE 100, SILENCE 125

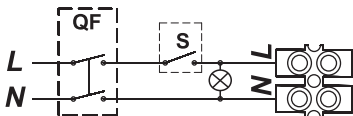
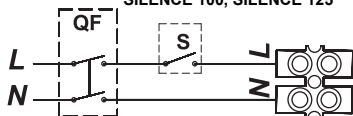

SILENCE 100 V, SILENCE 125 V

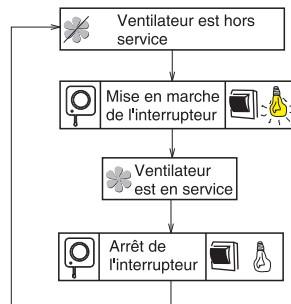
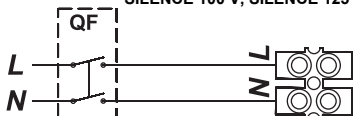

SILENCE 100 T/T1, SILENCE 125 T/T1, SILENCE 100 VT, SILENCE 125 VT

SILENCE 100 T/T1, SILENCE 125 T/T1

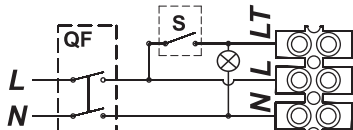
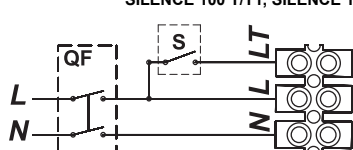

SILENCE 100 VT, SILENCE 125 VT

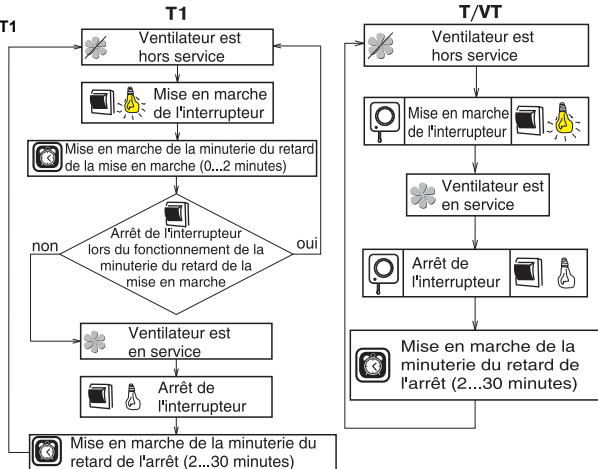
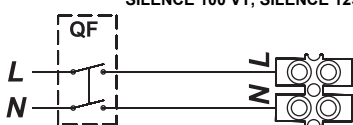

SILENCE 100 TH, SILENCE 125 TH

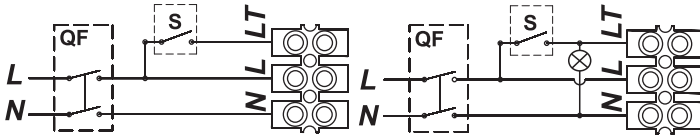

SILENCE 100 VTH, SILENCE 125 VTH

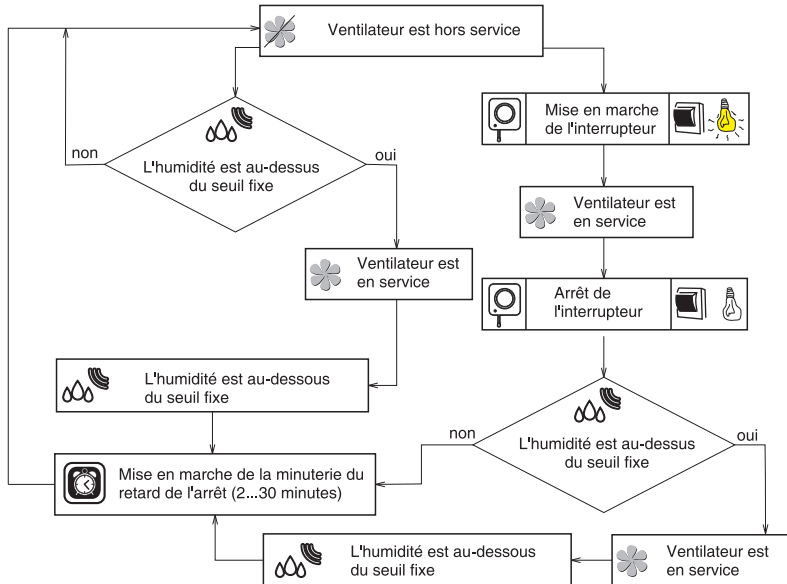
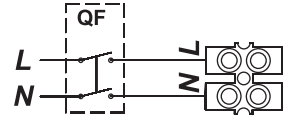

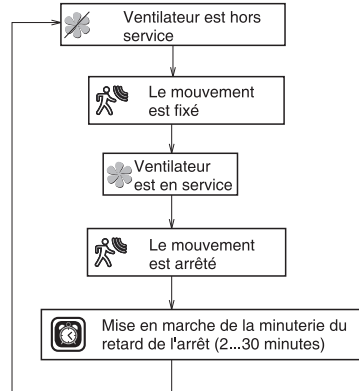
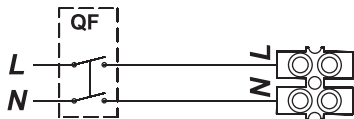

16

## SILENCE 100 / 125 T/T1/TH/TP/VT/VTH

**T<sub>on</sub>** Pour le réglage de temps de retard de mise en marche du ventilateur, tourner à manivelle de potentiomètre **Ton** dans le sens horaire pour augmenter et dans le sens antihoraire pour réduire le temps de retard respectivement, de 0 à 2 minutes.

**T<sub>off</sub>** Afin de régler le temps de retard de désactivation de ventilateur il est nécessaire de tourner la manivelle de potentiomètre **Toff** au sens horaire pour avancer le temps de retard et au sens antihoraire pour son retard, respectivement, de 2 à 30 minutes.

**H** Afin de régler le taux du seuil d'humidité, il est nécessaire de tourner la manivelle de potentiomètre **H** dans le sens horaire pour augmenter la valeur et dans le sens contraire que diminue celle de déclenchement du capteur d'humidité respectivement, de 60% à 90%.

**Attention!** Le schéma du régulateur de temps se trouve sous tension de réseau. Le réglage est à effectuer uniquement après la mise hors service du ventilateur du réseau. Le tournevis spécial en plastique fait partie du kit de livraison du ventilateur pour le réglage du ventilateur. L'utiliser, si on a besoin de modifier le temps de retard d'arrêt-mise en marche du ventilateur ou du seuil d'humidité.

Ne pas utiliser le tournevis métallique, le couteau ou autres objets métalliques pour le réglage, car cela peut endommager la carte électronique.

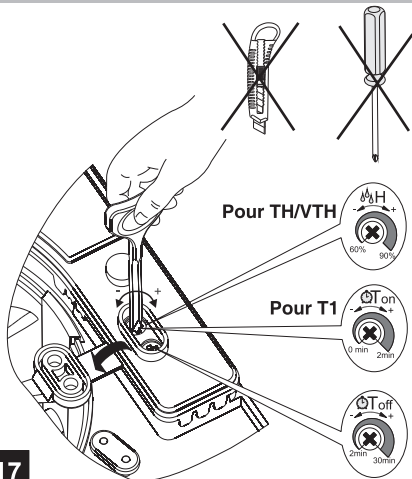

17

## SILENCE 150 (1ère vitesse)

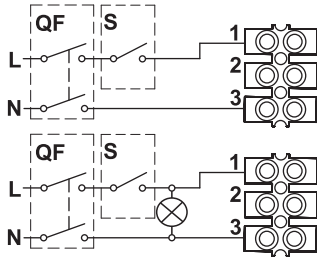

## SILENCE 150 V (1ère vitesse)

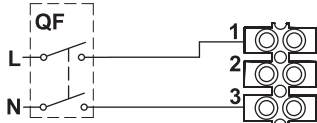

18

## 1-ère vitesse

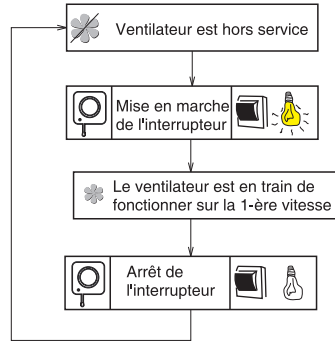

## SILENCE 150 (2ème vitesse)

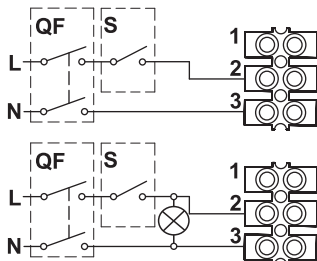

## SILENCE 150 V (2ème vitesse)

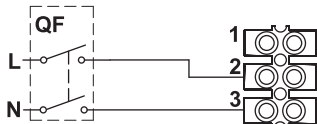

19

## 2-ème vitesse

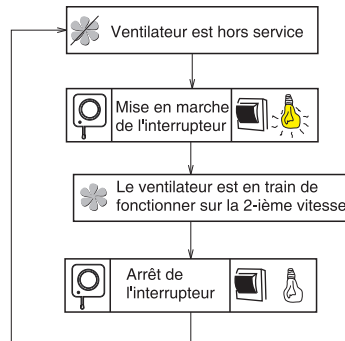

## SILENCE 150 (1ère et 2ème vitesses)

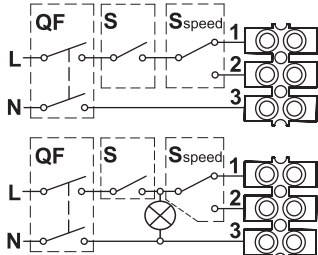

## SILENCE 150 V (1ère et 2ème vitesses)

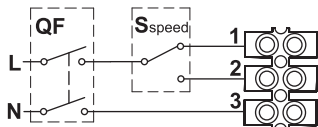

## 1-ère et 2-ème vitesses

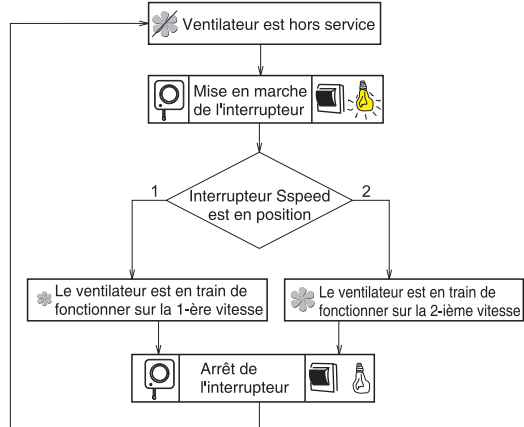



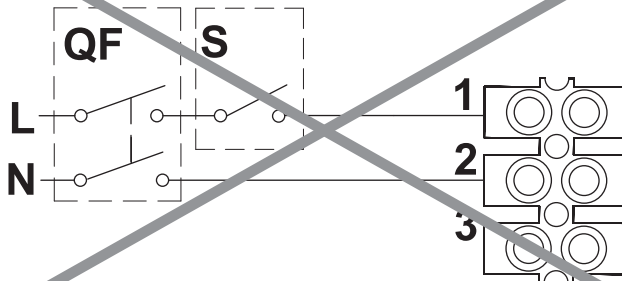

20



21



|                 | Mode 1  | Mode 2  | Mode 3  | Mode 4  | Mode 5  |
|-----------------|---|---|---|---|---|
| SILENCE 150 T   |   |   |   |   |   |
| SILENCE 150 VT  |   |   |   | —   | —   |
| SILENCE 150 TP  |  |  |  |   |   |
| SILENCE 150 TH  |   |   |   |  |  |
| SILENCE 150 VTH |   |   |   |   |   |

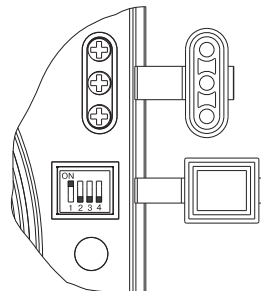

La sélection des modes de fonctionnement des ventilateurs Silence 150 T, TH, VT, VTH, TP se fait par le placement de DIP-interrupteur en certaine position. Utiliser le tournevis en plastique faisant partie du kit de ventilateur pour changer la position de DIP-interrupteur.

#### Mode 1 (mode d'une seule vitesse)

Par défaut le ventilateur est arrêté. En cas d'enclenchement des capteurs ou de l'interrupteur le ventilateur commence à fonctionner en 1-ère vitesse.

#### Mode 2 (mode à une seule vitesse)

Par défaut le ventilateur est arrêté. En cas d'enclenchement des capteurs ou de l'interrupteur le ventilateur commence à fonctionner en 2-ème vitesse.

#### Mode 3 (mode à deux vitesses)

Par défaut le ventilateur fonctionne sur la 1-ère vitesse, en cas d'enclenchement des capteurs ou de l'interrupteur le ventilateur se met en 2-ème vitesse.

#### Mode 4 (mode à deux vitesses)

Par défaut le ventilateur est arrêté. Lors d'enclenchement de l'interrupteur ou du capteur d'humidité le ventilateur commence à fonctionner sur la 1-ère vitesse, en cas d'enclenchement du capteur d'humidité le ventilateur commence à fonctionner (se met) en 2-ème vitesse.

#### Mode 5 (mode à deux vitesses)

Par défaut le ventilateur est arrêté. Lors d'enclenchement de l'interrupteur ou du capteur d'humidité le ventilateur commence à fonctionner sur la 1-ère vitesse. Si lors de fonctionnement sur la 1-ère vitesse un deuxième événement a lieu (l'interrupteur ou le capteur d'humidité s'enclenche), le ventilateur se met en 2-ème vitesse.

**ATTENTION!** Le mode de fonctionnement 1 est mis par défaut.

Lors du montage du ventilateur ou lors de l'utilisation on peut sélectionner un autre mode de fonctionnement.

Le placement de DIP-interrupteur en toute la position, sauf celles qui sont mentionnées dans le tableau, entrainera la création du mode troublé de ventilateur. Le voyant clignote en rouge. Dans le cas pareil il faut déconnecter le ventilateur du réseau électrique et mettre le DIP-interrupteur en position correcte.

SILENCE 150 T

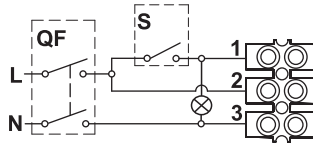
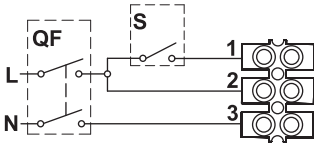

SILENCE 150 VT

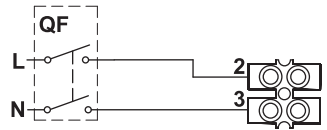

Mode 1



Mode 2



Mode 3

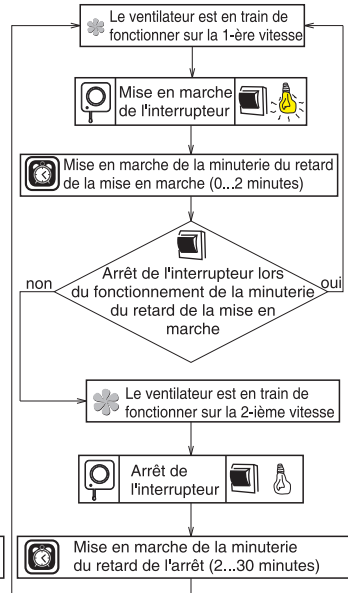
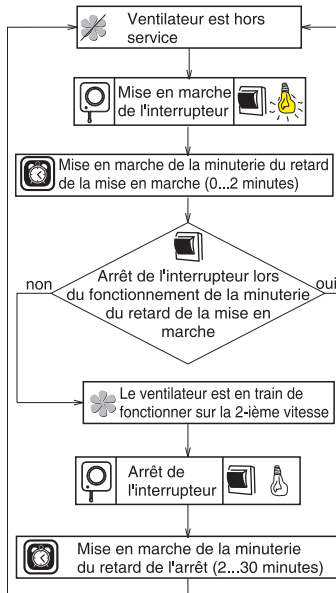
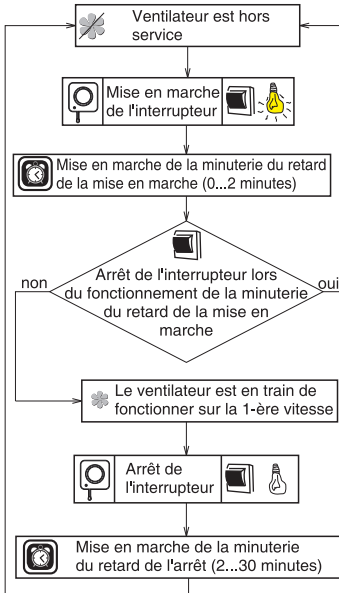

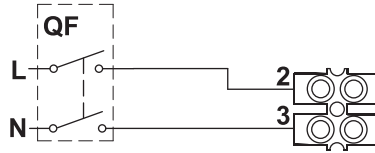
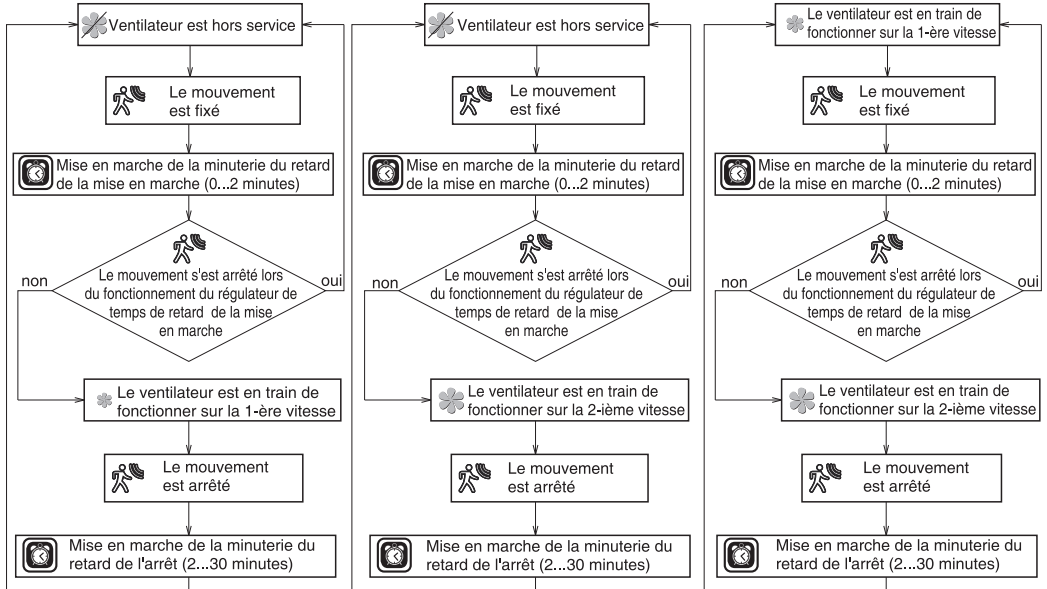
**Mode 1****Mode 2****Mode 3**

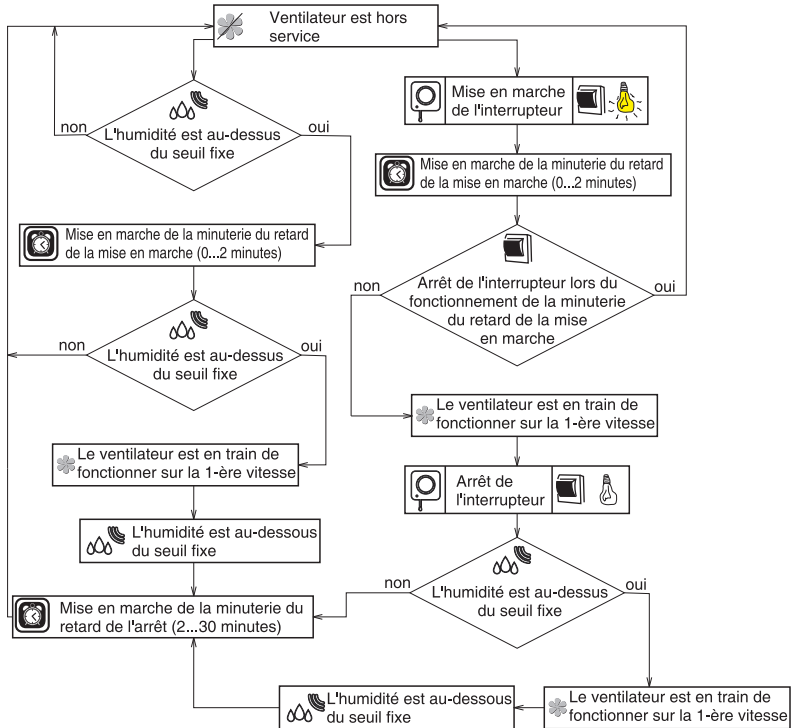
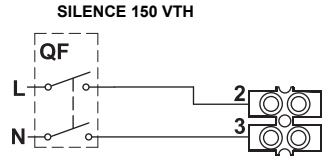
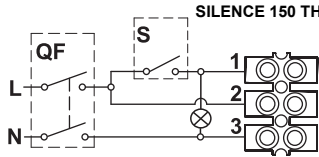
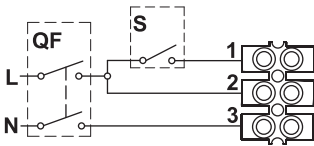

Mode 1

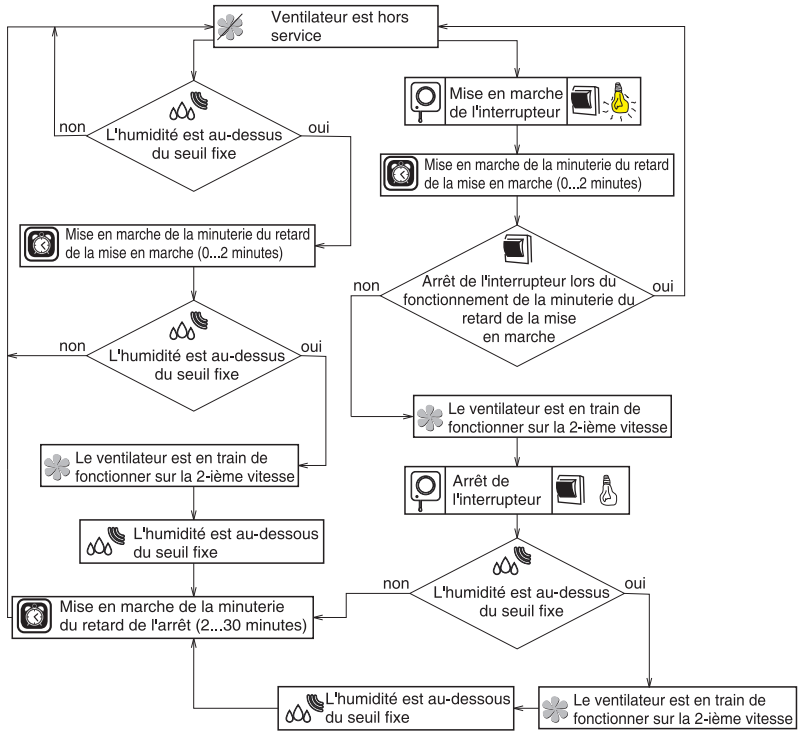
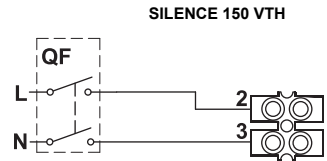
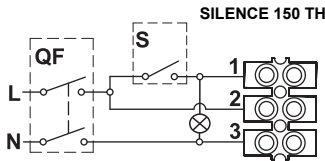
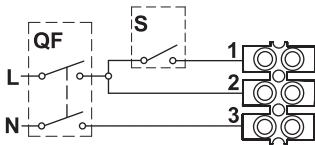

**Mode 2**

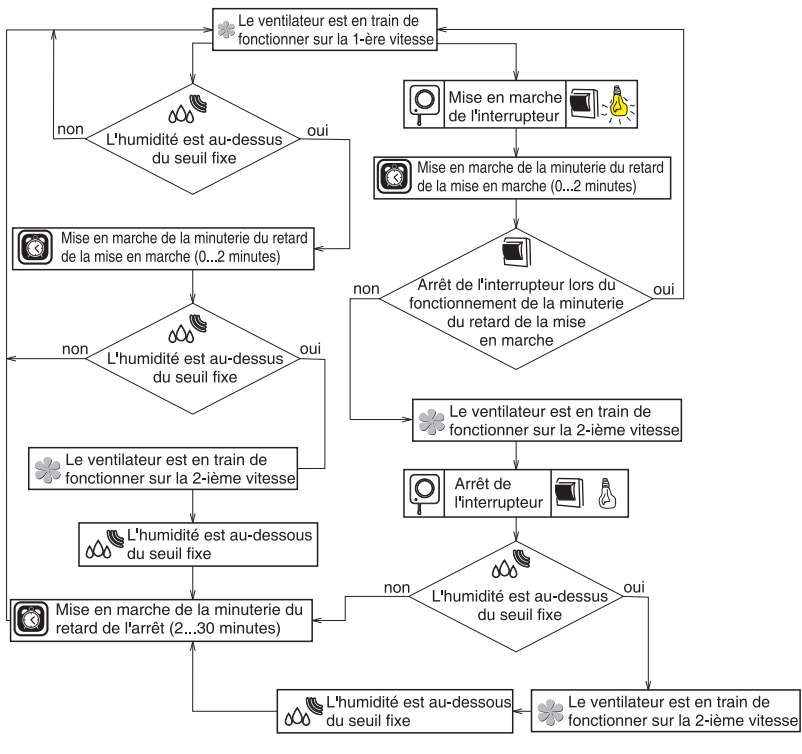
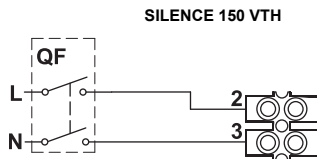
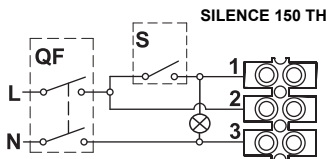
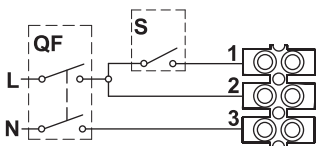

Mode 3



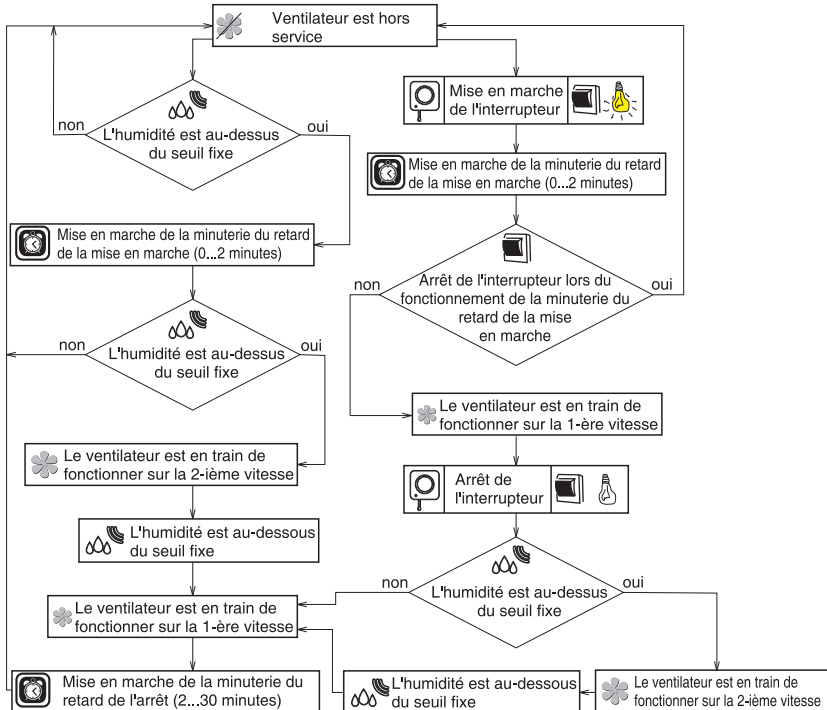
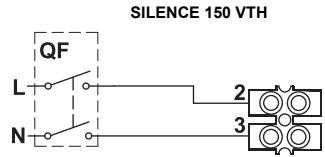
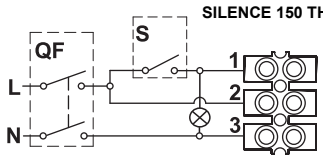
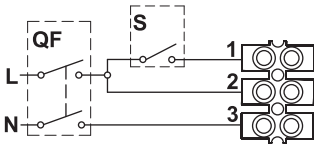

Mode 4







**T<sub>on</sub>** Pour le réglage de temps de retard de mise en marche du ventilateur, tourner la manivelle de potentiomètre **T<sub>on</sub>** dans le sens horaire pour augmenter et dans le sens antihoraire pour réduire le temps de retard respectivement, de 0 à 2 minutes.

**T<sub>off</sub>** Afin de régler le temps de retard de désactivation de ventilateur il est nécessaire de tourner la manivelle de potentiomètre **T<sub>off</sub>** au sens horaire pour avancer le temps de retard et au sens antihoraire pour son retard, respectivement, de 2 à 30 minutes.

**H** Afin de régler le taux du seuil d'humidité, il est nécessaire de tourner la manivelle de potentiomètre **H** dans le sens horaire pour augmenter la valeur et dans le sens contraire que diminue celle de déclenchement du capteur d'humidité respectivement, de 60% à 90%.

**Attention!** Le schéma du régulateur de temps se trouve sous tension de réseau. Le réglage est à effectuer uniquement après la mise hors service du ventilateur du réseau. Le tournevis spécial en plastique fait partie du kit de livraison du ventilateur pour le réglage du ventilateur. L'utiliser, si on a besoin de modifier le temps de retard d'arrêt-mise en marche du ventilateur ou du seuil d'humidité. Ne pas utiliser le tournevis métallique, le couteau ou autres objets métalliques pour le réglage, car cela peut endommager la carte électronique. Attention! Pour le modèle SILENCE 150 VT, VTH l'installation recommandée du régulateur de temps de retard de mise en marche est 0 minutes (le réglage d'usine).

30

### L'indication du fonctionnement (uniquement pour les SILENCE 150 T, TH, VT, VTH, TP):

1. Le voyant clignote en vert avec la fréquence une fois par 5 secondes - le mode de fonctionnement du ventilateur est avec l'absence des signaux de la part des capteurs ou d'interrupteur extérieur.
2. Le voyant clignote en vert avec la fréquence une fois par 1 seconde - le régulateur de temps de retard de mise en marche est en train de fonctionner.
3. Le voyant est allumé en rouge - le mode de fonctionnement du ventilateur lors d'enclenchement du capteur d'humidité ou de mouvement.
4. Le voyant est allumé en vert - le mode de fonctionnement du ventilateur lors d'enclenchement de l'interrupteur.
5. Le voyant clignote en vert et rouge alternativement avec la fréquence une fois par 1 seconde - le régulateur de retard d'arrêt est en train de fonctionner.

31

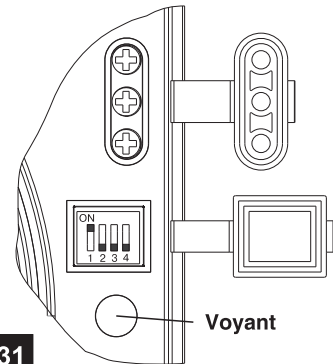

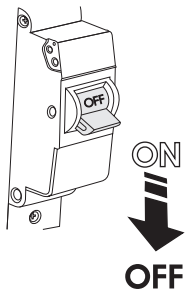

32

33

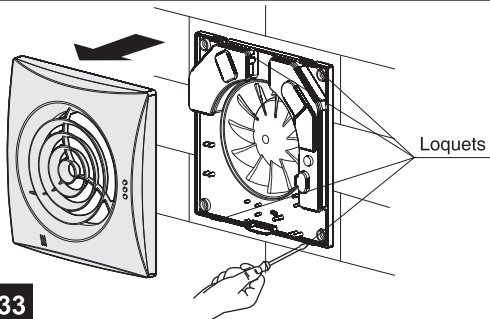

34

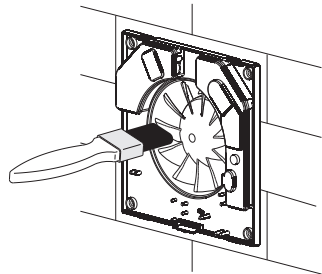

35

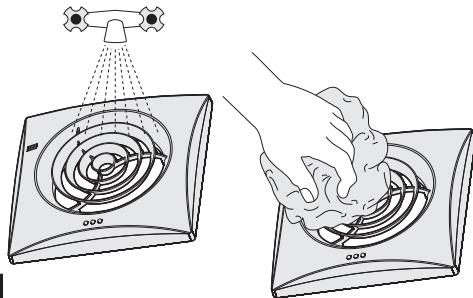

36

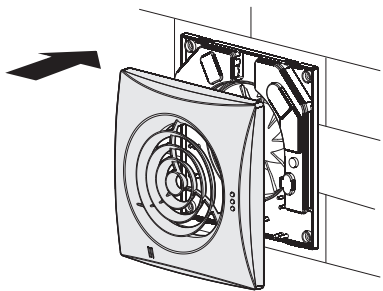

37

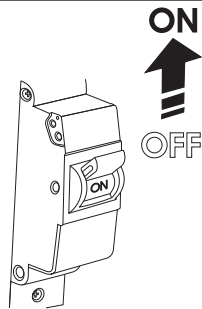



# CERTIFICAT DE RÉCEPTION

Le ventilateur est certifié en état de marche

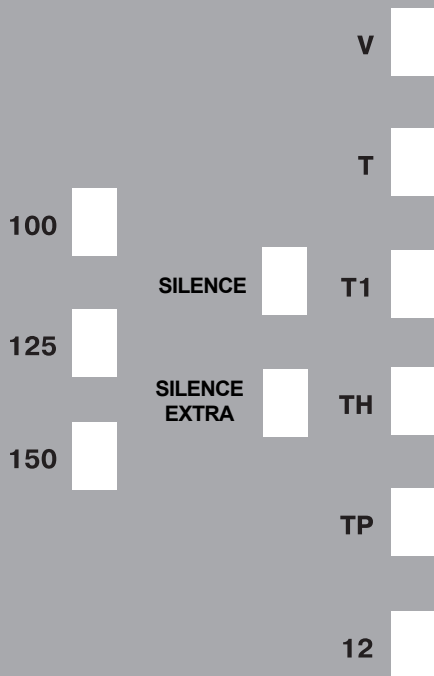

La marque de réceptionnaire

Fabriqué le (date)

Vendu

**(Nom du commerçant, cachet du magasin)**

Date de vente

***NATHER***